

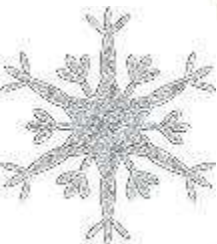

Журнал для сотрудников детского сада №196,
воспитанников и их родителей

НАШ ЛЮБИМЫЙ ДЕТСКИЙ САД



№ 16

Февраль 2015

<http://vk.com/club32606490>

СЕГОДНЯ В НОМЕРЕ

Наши будни

- ❖ День рождения Деда Мороза
- ❖ Сочини сказку
- ❖ Святое Богоявление/Крещение Господне/
- ❖ С юбилеем!
- ❖ Святой для каждого петербуржца праздник
- ❖ Из истории памятников
- ❖ 100 лет со дня рождения В.С. Шефнера
- ❖ Особенности работы педагогов с детьми в д/с
- ❖ Взаимодействие воспитателя и учителя-логопеда
- ❖ Рекомендации школьного логопеда
- ❖ От редколлегии журнала
- ❖ Для любознательных: А.С. Грибоедов, А.П. Чехов, П.П. Ершов, Б.Л. Пастернак /Автор-составитель учитель-логопед О.А. Новиковская/
- ❖ Приглашаем к сотворчеству
- ❖ Детская страничка

Издание выходит ежеквартально.

Главный редактор: заведующая Макаренко Л.А.

Научный редактор: старший воспитатель Долгая А.А.

Литературный редактор: учитель-логопед Новиковская О.А.

Издатель, дизайнер: учитель-логопед Познякова Ю.В.

Авторы номера:

Новиковская О.А., Долгая А.А., Познякова Ю.В., Т.Л. Плешко, Е.Н. Петрова, Г.П. Люлякина

<http://vk.com/club32606490>

НАШИ БУДНИ

Логопедический марафон

- 10 ноября 2014 года в Кировском районе прошел Городской логопедическом марафон «Познание. Творчество. Развитие». В нем со стендовыми докладами принимали участие сразу несколько учителей-логопедов нашего детского дошкольного учреждения: Т.Г.Борисова, О.А.Новиковская, Ю.В.Познякова и Е.Ю.Чегодаева. Доклады наших коллег назывались: «Правильно дышать – красиво говорить» и «Сетевое взаимодействие в образовании детей с ограниченными возможностями здоровья в условиях логопедической группы детского сада».

Смотр помещений к Новому году

В конце декабря 2014 года был проведен смотр готовности помещений детского учреждения № 196 к Новому году. Смотр показал, что во всех группах, кабинетах и коридорах детского сада педагоги создали зимнее праздничное оформление, проявив при этом творческую выдумку и искусное мастерство. Особенно высокой оценки комиссии заслужили те группы, в которых украшения были выполнены своими руками – воспитателями совместно с детьми.

Зимушка, зима

В декабре прошли веселые и красочные детские праздники, посвященные зиме и встрече Нового года; состоялся конкурс поделок на тему «Зимушка, зима». На этот конкурс нашими воспитанниками было представлено большое количество творческих работ в разных техниках: макеты, картины, композиции из бросового и природного материала... Все поделки выполнены ребятами вместе с родителями.

А в феврале мы все дружно и весело встречали весну – прошёл народный праздник Широкая Масленица.

НАШИ БУДНИ

ТПМПК

Учителями-логопедами детского сада №196 была проделана очень большая работа по подготовке и проведению территориальной психолого-медико-педагогической комиссии (ТПМПК). Комиссия, состоявшаяся 15 января 2015 года, занималась комплектованием детского сада на следующий учебный год. (Набирались две младшие и две средние группы). Члены комиссии – работники Информационно-методического центра Кировского района и Районного отдела образования отметили хорошую подготовку и организацию данного мероприятия в нашем детском саду.

Мастер-классы педагогов

Педагоги ГБДОУ детский сад № 196 приняли участие в городском мероприятии по обмену передовым педагогическим опытом. Были проведены следующие мастер-классы:

- «Нравственно-патриотическое воспитание старших дошкольников» - музыкальный руководитель Л.А.Каракаш;
- «Истоки» (познавательное, речевое, нравственное и эстетическое развитие детей среднего дошкольного возраста с тяжелым нарушением речи) - учитель-логопед Е.Ю.Чегодаева;
- «Ознакомление с организмом человека. Я и мое тело» - воспитатель подготовительной группы Т.А.Федорова.

Медико-педагогические совещания

В конце января 2015 года прошли медико-педагогические совещания, на которых воспитателями и специалистами детского сада обсуждались промежуточные итоги воспитания и обучения детей всех возрастных групп.

ДЕНЬ РОЖДЕНИЯ ДЕДА МОРОЗА

18 ноября в России официально празднуют день рождения Деда Мороза. Каков возраст зимнего волшебника — доподлинно неизвестно, но точно, что более 2000 лет. Дату рождения Деда Мороза придумали сами дети, поскольку именно 18 ноября на его вотчине — в Великом Устюге — в свои права вступает настоящая зима, и ударяют морозы. Интересно, что в 1999 году Великий Устюг был официально назван родиной российского Деда Мороза.

Особенно тщательно к этому празднику готовятся на родине именинника. В этот день открывают специальный почтовый ящик, в который можно опустить поздравление для Деда Мороза. Этой возможностью с удовольствием пользуются и местные детишки, и приезжие туристы. Кстати, современный Дед Мороз вынужден идти в ногу со временем, поэтому он осваивает и новые технологии - теперь письма от детей он получает и по электронной почте, а еще ведет блоги в соцсетях и общается со своими коллегами по сотовому телефону.

Надежные помощники Деда Мороза каждый год готовят ему в подарок новый костюм, украшенный самобытной вышивкой. А дети зовут его ласково — «Дедушка Мороз». В День же его рождения поздравить сказочного именинника приезжают его многочисленные родственники и коллеги — Санта-Клаус из Финляндии, Чисхан — якутский Дед Мороз, карельский Паккайне, зимний сказочник Микулаш из Чехии, Снегурочка из Костромы, а также официальные делегации из Вологды, Москвы, Нижнего Новгорода и многих других городов. А на центральной площади Великого Устюга в этот день проходят всевозможные праздничные мероприятия и, по традиции, зажигаются огни на первой новогодней елке. Ведь после этого праздника Дед Мороз ездит по российским городам и в каждом вместе с детьми зажигает огни на новогодних елках!

По материалам: <http://www.calend.ru/holidays/0/0/1636/>

Был Дед Мороз на Новогодних праздниках и в нашем детском саду. В музыкальном зале яркими огнями сверкала красавица елка, а ребята вместе с Дедом Морозом играли в веселые игры, пели и плясали, выступали с театральными сценками. Не раз помогали ребята Дедушке Морозу и его внучке Снегурочке, спасая их, то от сердитого медведя, то от хитрой Бабы Яги. Пришлось нашим девочкам и мальчишкам проявить на празднике и знания, и смекалку. Ведь гости загадали им немало сложных зимних загадок. А напоследок ребята порадовали старика чтением разученных к Новогоднему празднику стихотворений. Старания ребят были вознаграждены. Каждый из них из рук самого Деда Мороза получил долгожданный подарок.

Вместе с ребятами на празднике были и их родители. Мамы и папы, дедушки и бабушки тоже смеялись от души, наблюдая за перипетиями новогодних утренников. А душа их наполнялась гордостью при виде успехов своих маленьких артистов.



Сочини сказку

В подготовительных группах №7,8 в январе прошёл творческий конкурс «Сочини сказку».

Ребятам предлагалось придумать

истории: «Приключения снежинки» или «Путешествие ёлочки». Юные писатели с удовольствием включились в работу. Сочинили много интересных историй, ни одна из которых не была похожа на другую. Подготовишки

оформили свои работы по-разному: кто-то в виде альбомов, а кто-то в виде книжек и открыток. Дети сами рисовали к ним

иллюстрации, вырезали аппликации. А некоторые ребята сумели сами написать свой текст печатными буквами.

Конечно же, в этом творческом конкурсе детям помогали их родители. Ведь без помощи, поддержки взрослого ребёнку трудно самому выполнить такую большую работу.

Равнодушных не осталось – все с интересом отнеслись к сочинительству. Педагогам группы даже пришлось

продлить сроки проведения конкурса. Всех участников

ждала заслуженная награда. А в группе была организована выставка детских сочинений.

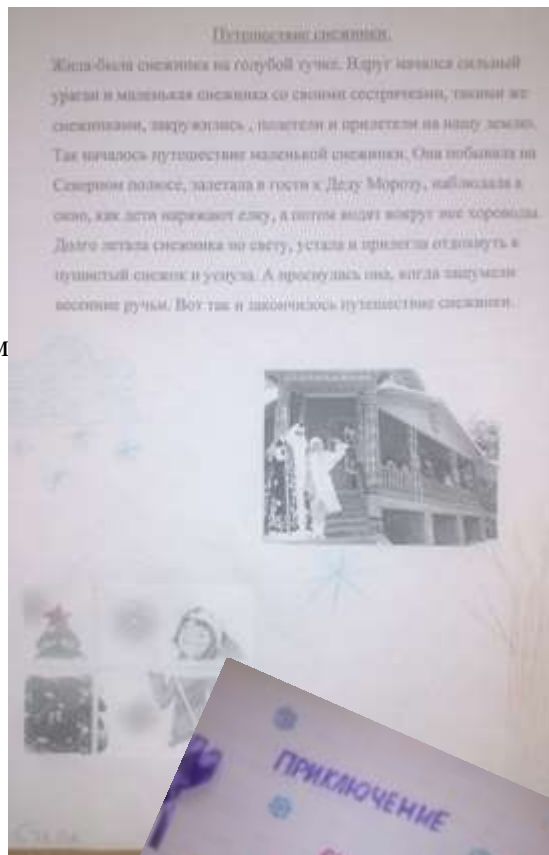

Сочини сказку

Нам, педагогам, хочется отметить, что формирование способности к сочинительству играет существенную роль в развитии и совершенствовании связной речи, формированию её выразительности, расширению активного словаря, а так же способствует развитию воображения и мышления детей 6-7 лет. Сказка входит в жизнь каждого человека с самого раннего детства и остаётся с ним на всю жизнь. Со сказки начинается знакомство дошкольника с литературой и со всем окружающим миром в целом. Очень велико влияние фантазии и волшебства на формирование личности ребёнка. Ведь сказки учат маленького человека различать вымысел и реальность, отличать добро от зла. И самое главное: в них раскрываются многогранные образы сказочных героев. В сказках всегда остаётся простор для воображения и фантазии. Сказка, как жанр авторского и народного искусства, является одним из источников возникновения творческого самовыражения дошкольников. Напоследок, хочется всем ребятам пожелать:

«Сочиняйте, придумывайте, фантазируйте!»



Учитель-логопед Познякова Ю.В.

Святое Богоявление (Крещение Господне)

Крещение Господне, или Богоявление – праздник в честь одного из важнейших событий евангельской истории – крещения Иоанном Предтечей 30-летнего Иисуса Христа в водах реки Иордан, когда миру была явлена Святая Троица: Бог Отец – голосом с небес, Бог Сын – крещением в воде, Бог Дух Святой – голубем, снизошедшим на Иисуса.

Начало каждого года радует нас чистыми, светлыми христианскими праздниками. Каждый из этих дней несет свои традиции и молитвы, каждый радует нас своими дарами: сочельник и Рождество Христово, Старый новый год и Крещение. Это время, когда каждый из нас может стать чище, приблизиться к Божественному началу и наполниться светлой энергией, которая буквально пронизывает в эти дни человека. Природа как будто радуется чудесному дню: крещенские морозы скрепляют реки и озера толстым льдом, в котором будут прорублены проруби. Крещенская ночь - это время, когда Бог приходит в этот мир, чтобы явить ему Свой неприступный свет. В то время как крещенская вода омывает человеческие грехи у тех, кто отважился окунуться в прорубь, по всей Земле сотворяются чудеса и вода становится целебной. Издревле люди верили, что крещенские купания укрепляют человеческий дух, делают нас сильнее и здоровее.

Праздник Крещение или Богоявление празднуется Православной Церковью по новому стилю **19 января**. Обычно **18 января** верующими соблюдается строгий пост.



История крещения

Праздник Крещения считается одним из древнейших праздников христианства. Его установление можно отнести к тем временам, когда апостолы еще проповедовали учение Христа. Интересно то, что древнее название этого события - "Епифания" ("явление") или еще "Теофания", что значит - Богоявление. День Крещения еще называли "Святыми Светами" или "Праздником Светов". Ибо именно в этот день Бог приходит в наш мир.

В переводе с греческого, слова "крещу", "крещаю" - значит "погружаю в воду".

Иоанн Креститель провел символический обряд, во время которого Дух Божий в виде голубя спустился к Иисусу Христу, а сильный голос произнес: *"Сей есть Сын Мой Возлюбленный, в Котором Мое благоволение; Его слушайте"*. Крещение Христа символизировало очищение человеческих душ, которые были освобождены ото всех грехов. Таким образом, через Крещение падший человек обновляет свой первоначальный образ Бога в себе. Великая тайна крещения не сразу становится явью. Этот день, День Крещения, делает нас едиными со Христом. Во время обряда крещения, в воде, являющейся источником новой жизни, человек умирает для греха и воскресает для Бога.



Купание на Крещение

Считается, что в крещенскую ночь вода в водоемах освящается Духом Божиим. Поэтому 19 января повсеместно проводится водосвятие, в память того, что Христос Своим Крещением освятил воду. В храмах также освящается вода во время службы, а после выходят к рекам и озерам. На праздник Крещения в воду Иордани окунаются трижды с головой. Несмотря на сильный мороз, никто не простывает после купаний. Наши предки считали, что купание в проруби - прекрасная возможность показать свою отвагу и смыть грехи, к которым относились и гадания на святки. Для совершения обряда погружения в "воду Иордана" одевались одинаковые для женщин и мужчин длинные рубахи.

С 2003 года и в нашем детском саду стало традицией- купание в святых источниках. Для этого мы совершаем паломническую поездку в разные монастыри: Александра-Свирского, Покрово-Тервенический, Ведено-Оятский, Никандрову пустынь, а так же в другие монастыри Псковской и Новгородской областях. В любую погоду и даже в лютый мороз многие сотрудники детского сада купаются в Иордани, набирают святую воду, а затем освящают ею свой дом и детский сад. И в этом году, как обычно, после посещения святого источника каждый из нас получил благодать.



*Идущий по земле январь
Будил крещенские морозы.
Погасший на столбе фонарь
Держал стеклом сосульки-слезы.*

*Могучим эхом снежный хруст
Пугает голубей на крыше.
Устало сбросив снега груз,
Мороз на окнах что-то пишет.*

*Христа, Креститель Иоанн,
Крестил в священном Иордане.
С тех пор, к священным тем местам
Священник едет и мирянин.*

*А суетящийся народ
Готовит дома угощенье.
Уходит - старый Новый год,
Приходит – Господа Крещенье.*

*И с ранних лет своих детей
Ведем мы к Таинству Крещения:
Чтобы Господь зажег им Свет
И дал от скверны очищенье.*

*Воды крещенской память сохранила
Тот миг, когда Креститель Иоанн
Того, кто дал нам Веру, дал нам Силу.
Повел крестить в Священный Иордан.*

*И в той воде Божественная сила
Нам в холод дарит летнее тепло,
Чтоб наше сердце к чуду не остыло,
Чтоб наши Души не сковало Зло.*

Инструктор по физическому воспитанию Г.П. Люлякина

С ЮБИЛЕЕМ!



24 ноября 2014 года

мы поздравляли нашу коллегу

Наталью Валерьевну

Бондареву

с круглой датой.

Наталья Валерьевна по своему первому образованию радиомонтажник, но тем не менее, к детскому саду всегда имела непосредственное отношение. Ведь ее мама Т. Л. Константинова всю свою жизнь проработала в детских садах Кировского р-на. Педагогические склонности есть и у самой Натальи.

Ведь на вопрос, какие события в ее жизни самые важные, она ответила: «Два события. Две дочки!»

Когда у Натальи Валерьевны родилась первая девочка Ирочка (сейчас ей уже 17 лет), молодая мама приняла решение идти работать няней в детский сад. И выбрала она тогда именно наш садик.

Было это не случайно! Ведь здесь уже много лет трудится и ее собственная мама Татьяна Леонидовна. Вот и стали 3 поколения женщин одной семьи (от мала до велика) вместе ходить на работу «в свой любимый детский сад».

Когда Ира подросла и пошла в школу, то и Наталья Валерьевна вернулась к своей прежней работе на железной дороге. Но вот в семье Бондаревых появилась на свет еще одна девочка - Ксюшенька.

И мама-Наташа, вместе с малышкой вновь переступила порог детского сада № 196, оставив для этого свою службу на железной дороге.

(А отработала там Н.В. Бондарева верой и правдой целых 15 лет!)

Во «второй заход» Наталья Валерьевна начала трудиться на очень ответственном участке нашего детского учреждения – на кухне. Сначала она мыла посуду, чистила овощи; потом стала помощником повара, а, наконец, закончив без отрыва от производства учебу, приобрела профессию повара.

Старшие коллеги по блоку питания уважительно говорят про Наталью Валерьевну: «Добрая, трудолюбивая, аккуратная...» И мы все - дети и сотрудники ДООУ детский сад № 196 выражаем ей свою признательность за вкусные завтраки, обеды и полдники.

Свободного времени у Натальи Валерьевны остается совсем не много. Ведь кроме работы у этой милой женщины есть еще дом, семья, дача, домашние питомцы... (Наталья любит все живое. Каких только животных не было в ее доме: и кролики, и канарейки, и собаки, и кошки...). В общем, отдыхать нашей коллеге некогда. Но летом, когда времени для себя остается побольше, Наташа с удовольствием выращивает у себя на даче цветы.

Мы – сотрудники детского сада № 196 от всего сердца желаем Наталье Валерьевне счастья, здоровья и благополучия! Чтобы она всегда-всегда радовалась

Своим цветочкам,
И лапочкам-дочкам.

СВЯТОЙ ДЛЯ КАЖДОГО ПЕТЕРБУРЖЦА ПРАЗДНИК

27 января 2015 года дети и сотрудники нашего детского сада отмечали святой для каждого жителя нашего города праздник – День полного снятия блокады Ленинграда. В этот день музыкальный руководитель Любовь Александровна Каракаш провела традиционный для нашего дошкольного учреждения праздничный утренник «День полного освобождения Ленинграда от фашистской блокады». Основной задачей этого мероприятия было нравственно-патриотическое воспитание маленьких петербуржцев. Празднику предшествовала большая творческая работа – дети старших и подготовительных к школе групп делали рисунки и аппликации на военную и блокадную тему, разучивали стихи и песни.

На серьезном и в то же время очень душевном празднике старшие воспитанники детского сада смотрели слайды и отрывки из фильмов, пели песни о любимом городе: «Наш Петербург боевой», «Песня о юных ленинградцах», «Ладога», декламировали стихи. Особенно сильное впечатление на ребят и взрослых произвел фильм «Зимнее утро» режиссера Николая Лебедева. В просмотренном ими фрагменте фильма был сюжет о девочке-подростке из блокадного Ленинграда. Эта девочка выжила в голодную блокадную зиму лишь потому, что заботилась о маленьком мальчике, который случайно оказался рядом с ней. Чувство ответственности за жизнь малыша каждый день заставляло слабеющую девочку вставать с постели, идти за водой, греть кипяток, ухаживать за малышом...

В завершении утренника дети поздравили, обняли и пожелали здоровья старшей сотруднице нашего коллектива - Гетте Сергеевне Верещагиной. (Рассказ о блокадном детстве Гетты Сергеевны можно прочитать во 2-м номере журнала «Наш любимый детский сад» за февраль 2010 года).

После окончания праздничного утренника вместе со своими воспитателями, логопедами и методистом и музыкальным руководителем ребята ходили возлагать цветы к памятнику «Танк-победитель». Вот что узнали воспитанники о военных памятниках Кировского района от своих педагогов.



ИЗ ИСТОРИИ ПАМЯТНИКОВ

Танк-победитель

На проспекте Стачек у реки Красненькой (пр. Стачек, 106—108) в 1951 году был установлен танк «КВ-85», получивший символическое название «Танк-победитель». Этот танк принимал участие в боях на Ленинградском фронте.

Возвышающийся на пьедестале, он олицетворяет неприступность обороны рубежей нашего города.

В 1940-х годах в районе Автово проходила граница города Ленинграда. Именно тут, у городской черты, во время Великой Отечественной войны был создан оборонительный рубеж. Линия фронта находилась всего в 3-4 километрах от этого места. Здесь вели оборону города части истребительно-противотанковой артиллерии.

В 1945-м году в этом месте на Петергофской дороге ленинградцы возвели въездные триумфальные ворота, через которые в город возвращались с победой наши солдаты.

Затем ворота сменили обелиски. Однако в 1960-х годах, в связи с расширением проспекта Стачек обелиски пришлось убрать. Остался лишь танк «КВ-85». Кстати, это практически единственный сохранившийся до нашего времени танк данной модели. (Еще один подобный танк находится в г.Челябинске).

Композиция «Танк-победитель» на проспекте Стачек была воздвигнута по предложению трудящихся Кировского завода и одного из конструкторов этих машин

Ж.Я. Котина. Данный памятник является культурным наследием Российской Федерации и частью мемориала «Кировский вал». Памятник создан по проекту архитектора В. А. Каменского .



Снимок сделан в 1955 году

Памятник блокадному трамваю

Трамвай 12-го маршрута, стоящий сейчас на проспекте Стачек, дом 114, не только исправно трудился в нашем городе в 30-40-х годах прошлого века, но вместе с ленинградцами пережил нелегкие времена вражеской блокады.

Место размещения памятника блокадному трамваю было выбрано не случайно. Именно здесь во времена Великой отечественной войны защитниками нашего города были возведены противотанковые баррикады, материалом для которых послужили вот такие вот трамвайные вагоны, сверху донизу набитые камнями. (Подробнее об истории памятника Блокадному трамваю читайте в 10-ом номере журнала «Наш любимый детский сад»).





100 лет со дня рождения ленинградского поэта В.С.Шефнера

В январе 2015 года исполнилось 100 лет со дня рождения ленинградского-петербургского поэта и писателя-фантаста Вадима Сергеевича Шефнера.

Почти всё детство и юность будущий поэт провёл в Петрограде. Лишь в 1921 году семья уезжала в Старую Руссу к месту службы отца, который был пехотным офицером. После ранней смерти отца, Вадим вместе с матерью-воспитательницей еще некоторое время жил при детском доме в Старой Руссе. Затем они вернулись в родной город.

После окончания школы Ленинградский подросток пошел в Фабрично-заводское училище. Начал свою трудовую биографию будущий поэт Вадим Шефнер с простой житейской прозы: был кочегаром, рабочим. Потом стал сотрудником библиотеки.

В годы Великой Отечественной войны Вадим Сергеевич служил рядовым при аэродроме, а с 1942 года стал фронтовым корреспондент газеты «Знамя победы».

Его первый сборник стихов «Светлый берег» был издан в 1940 году в Ленинграде, а последний «Северный склон» - здесь же в 1980-м. Очевидно общее и в ранних и зрелых стихах поэта – философские мотивы и глубокий лиризм. Судите сами. Вот одно из стихотворений Вадима Шефнера.

Зеркало

*Как бы ударом страшного тарана,
Здесь половина дома снесена,
И в облаках морозного тумана
Обугленная висит стена.*

*Еще обои порванные помнят
О прежней жизни, мирной и простой,
Но двери всех обрушившихся комнат,
Раскрытые, висят над пустотой.*

*И пусть я все забуду остальное
Мне не забыть, как на ветру дрожа,
Висит над бездной зеркало стенное
На высоте шестого этажа.*

*Оно каким-то чудом не разбилось.
Убиты люди, стены сметены, –
Оно висит, судьбы слепая милость,
Над пропастью печали и войны.*

*Свидетель довоенного уюта,
На сыростью изъеденной стене
Тепло дыханья и улыбку чью-то
Оно хранит в стеклянной глубине.*

*Куда ж она, неведомая, делась,
Иль по дорогам странствует каким
Та девушка, что в глубь его гляделась
И косы заплетала перед ним?..*

*Быть может, это зеркало видало
Ее последний миг, когда ее
Хаос обломков камня и металла,
Обрушась вниз, швырнул в небытие.*

*Теперь в него и день и ночь глядится
Лицо ожесточенное войны.
В нем орудийных выстрелов зарницы
И зарева тревожные видны.*

*Его теперь ночная душит сырость,
Слепят пожары дымом и огнем.
Но все пройдет. И что бы ни случилось
Враг никогда не отразится в нем!*

*Не зря в стекле тускнеющем и зыбком
Таится жизнь. Не зря висит оно:
Еще цветам и радостным улыбкам
Не раз в нем отразиться суждено!*

ОСОБЕННОСТИ РАБОТЫ ПЕДАГОГОВ С ДЕТЬМИ В НАШЕМ ДЕТСКОМ САДУ



26 ноября 2014 г. в детском саду № 196 проходил очередной педагогический совет на тему «Особенности работы педагогов с детьми, имеющих тяжелые нарушения речи». Начала педсовет своим сообщением старший воспитатель детского сада Алена Анатольевна Долгая. Она напомнила коллегам основные положения Федеральных государственных стандартов дошкольного образования (ФГОС ДО), выделила основные педагогические задачи: *«Наше Государственное бюджетное дошкольное образовательное учреждение (ГБДОУ) компенсирующего вида осуществляет свою деятельность в соответствии с современными требованиями, с учетом социального заказа. Задача педагогического коллектива детского сада заключается не в формировании сроков и темпов перевода детей на «рельсы» школьного обучения, а в наиболее полном раскрытии индивидуальных возможностей каждого воспитанника. Ведь главный принцип государственных образовательных стандартов дошкольного образования – это обеспечение живого, заинтересованного общения ребенка со взрослым и сверстниками в разных видах детской деятельности, ведущее место среди которых по-прежнему отводится игре».*



Затем выступали со своими сообщениями воспитатели Т.Л. Плешко, М.Ю. Артемьева, Т.А. Круговенко, В.А. Желева, Т.Ю. Теплова и специалисты: учителя-логопеды Ю.В. Познякова, Е.Ю. Чегодаева, Т.Г. Борисова, инструктор по лечебной физкультуре М.А. Кузнецова и др. Все педагоги говорили о сетевом взаимодействии в образовательно-воспитательной и коррекционной работе с детьми, имеющими речевые нарушения. В качестве примера приведем здесь текст выступления одной из наших коллег – воспитателя подготовительной группы Татьяны Леонидовны Плешко.



ВЗАИМОДЕЙСТВИЕ ВОСПИТАТЕЛЯ И УЧИТЕЛЯ-ЛОГОПЕДА

В нашей группе происходит очень тесное взаимодействие между воспитателями и логопедами, что способствует повышению эффективности коррекционно-образовательной работы. Учитывая рекомендации логопедов, мы - воспитатели планируем совместную образовательную деятельность с детьми, обсуждаем цели, задачи и желаемые результаты. Ежедневно мы выполняем с детьми нашей группы задания по коррекции речевых и неречевых нарушений: артикуляционную гимнастику, самомассаж, обводку, штриховку, шнуровку и т.д. Данные обучающие игры и упражнения организуются как во время проведения непосредственно-образовательной деятельности с подгруппой детей, так и в индивидуальной форме.

В повседневном общении мы формируем у детей необходимый уровень знаний по лексическим темам, учим их понятно выражать свои просьбы и желания, отвечать на вопросы полными предложениями. Кроме того знакомим детей с новыми словами, способствуем их повторению в разных ситуациях и активизации в речи.

Ежедневно мы проводим с воспитанниками артикуляционную гимнастику и самомассаж органов артикуляции, отрабатываем задания на автоматизацию и дифференциацию звуков, а также повторяем те лексико-грамматические задания, которые дети усваивают с наибольшим трудом.

Вот перечень видов коррекционной работы, проводимой воспитателями с детьми подготовительных групп в течение дня:

- словесные игры на развитие общих речевых навыков, зрительного и слухового внимания, памяти, отгадывание и толкование загадок, пословиц, разучивание стихов. (Игры проводятся с использованием мягких игрушек, мяча, волчков и т.п.)
- развитие лексико-грамматического строя речи и связной речи с помощью игр: "Скажи ласково", "Вежливые слова", "Я умею говорить". (Впоследствии полученные в этих играх знания помогают детям подбирать слова при поздравлении друг друга с днем рождения).
- развитие общей и мелкой моторики. Детям предлагаются графические диктанты, раскраски, обводки, штриховки, пальчиковая гимнастика и упражнения на координацию речи с движением.
- работа над звукопроизношением и развитие фонематических процессов. Повторяются пройденные на логопедическом занятии звуки, ведется их автоматизация (от изолированного звука до связной речи). Даются задания на определение места звуков в словах, составление слов из букв и печатание слов. Для контроля произношения автоматизированных звуков в речи детей мы пользуемся «бейджиками», с написанными на них звуками.
- индивидуальная работа в тетради, закрепление звуков (в том числе работа с «соской»), работа над пропущенными лексическими темами, разучивание стихов, пословиц, поговорок.

Каждый год в нашей группе проводится конкурсы стихов, пословиц и поговорок. При подведении итогов дети получают призы. В проведении этого конкурса участвуют родители, воспитатели и логопеды.

Вся наша работа с детьми строится по заданиям логопедов. Задания содержатся в тетради взаимосвязи, где прописаны рекомендуемые детям игры и упражнения по развитию речи. Совместно с логопедами мы – воспитатели обсуждаем сценарии праздников. При этом логопеды дают рекомендации, на какие звуки нужно обратить внимание при разучивании стихов. Таким образом, наше сотрудничество происходит ежедневно и ежедневно.

Рекомендации школьного логопеда

Значение речевой среды для развития речи дошкольника

Речь детей формируется под влиянием речи окружающих, педагогического воздействия и условий жизни. Если ребенок слышит правильную речь, тогда это влияние благотворное. Неблагоприятная же речевая среда может вызвать задержку речевого развития.

Зачастую родители игнорируют особенности детской речи, или, что еще хуже, не только умиляются, но и начинают подражать ей, формируя нездоровую речевую атмосферу в семье. Чем дольше в семье попускают неправильной речи малыша, тем прочнее закрепляется у него неверное произношение и тем больше возникает проблем при последующем обучении в школе.

У большинства детей к 5-6 годам речь становится внятной, формируется все звуки речи. Однако, в силу неблагоприятных социальных или педагогических особенностей, а также, когда в семье общение происходит на двух или более языках, речевое развитие ребенка может задерживаться до 7-9 лет.

Не стоит забывать о возрастных особенностях формирования речи. Если у маленького ребенка отсутствует или искажен звук [Р], то это возрастная особенность. Но если ребенок уже готовится к школе, а «картавость» сохраняется, то это уже стойкий дефект и нужна помощь специалиста-логопеда, а возможно и консультация детского стоматолога (при короткой уздечке языка).

Встречаются также речевые нарушения, связанные с недостатком речевого выдоха, слабостью голосовых связок, интонационным нарушением (когда речь смазанная, невнятная), наличием аденоидов (при патологическом разрастании они могут перекрыть евстахиевы трубы, что приводит к «недослышанию», а в дальнейшем к стойким проблемам, связанным с письменной речью), искривлением носовой перегородки (в этом случае обязательно нужна консультация отоларинголога) и др. Бывают и такие случаи, когда лишь в процессе логопедической помощи возможно определить причину речевого нарушения.

Когда же у ребенка нет никаких особенностей в строении и работе органов артикуляции, но, тем не менее, он плохо говорит, родителям следует обратить внимание на качество речевого общения в семье. Возможно, кто-то из взрослых «сюсюкает» с малышом или же сам имеет недостатки речи, а может быть, с ребенком говорят на нескольких языках, и он из-за этого не может сориентироваться в звуковом потоке.

Какие же советы можно дать родителям, стремящимся создать благоприятную речевую среду своему ребенку? Необходимо соблюдать следующие правила:

- ни в коем случае не «сюсюкать» и не умиляться речи маленького ребенка;
- поправлять ребенка и добиваться от него правильного произношения слов (давайте ребенку только правильный образец слова, даже если оно трудно по произношению);
- расширять словарный запас дошкольника;
- развивать мелкую моторику пальцев рук при помощи специальных игр и путем формирования навыков самообслуживания;
- придерживаться в общении с ребенком одного языка;
- читать ребенку как можно больше книг, соблюдая при этом регулярность в чтении (а не от случая к случаю);
- объяснять дошкольнику значение «трудных» слов;
- своевременно обращаться к специалистам: логопеду, неврологу, ЛОР врачу, стоматологу.

Уважаемые родители, не «тяните» до школы в надежде на то, что речевые проблемы малыша пройдут сами по себе. Если вашему ребенку исполнилось 5 лет, а он все еще плохо говорит, обратитесь к специалисту. Помните, чем раньше ваш ребенок справится с речевыми «затруднениями», тем меньше проблем у него будет в школе!

Е.Н.Петрова учитель-логопед школы №501 Кировского район

ОТ РЕДКОЛЛЕГИИ ЖУРНАЛА

Создатели журнала «Наш любимый детский сад» сообщает своим читателям, что статьи из нашего журнальчика уже не в первый раз отмечаются в интернете. Вот, что было написано в конце прошлого года на сайте Когита.ру^[1]: «Как известно, 2014 год – объявлен в нашей стране годом культуры. И в самом деле, этот год необычайно богат на юбилейные даты. Оказывается, многие великие русские писатели, композиторы и художники родились в года, заканчивающиеся именно на цифры «4» и «9».

Далее следует составленный нами (самодельными журналистами детского сада № 196) российский культурный календарь и статьи учителя-логопеда О.А. Новиковской о русских писателях и художниках, приведенные в двух последних номерах (№ 14 и № 15) журнала «Наш любимый детский сад № 196».

Журнал «Наш любимый детский сад» постарается и впредь держать своих читателей в курсе историко-культурных событий своего отечества.

[1] *Cogito, ergo sum* – высказывание философа Де Карта, которое в переводе с латыни означает — «Мыслю, следовательно, существую»



2015 ГОД ГОД ЛИТЕРАТУРЫ

Закончился 2014 год – год культуры и наступил новый 2015 год. Пятнадцатый год нового тысячелетия объявлен в нашей стране годом литературы. В этом номере журнала мы помещаем краткие биографии русских писателей А.С. Грибоедова, П.П.Ершова и А.П.Чехова.



Для любознательных

Александр Сергеевич Грибоедов

Александр Грибоедов - русский писатель, поэт, драматург и дипломат родился 220 лет тому назад - 15 января 1795 года в Москве, в старинной дворянской семье. (По другим данным в 1790 г.)

Детство его прошло в московском доме любящей, но своенравной и непреклонной матери Настасьи Федоровны. Александр и его сестра Мария получили серьезное домашнее образование. В 1803 г. Александр был определен в Московский Благородный университетский пансион. По его окончании в 1806 году юноша поступил на словесный факультет Московского университета, окончив который, продолжил обучение на этико-политическом отделении. Далее будущий дипломат окончил юридический факультет и поступил на еще один - физико-математический.

С момента обучения в университете и на всю жизнь Александр Сергеевич сохранил любовь к занятиям историей и к экономическим наукам. Кроме того он владел многими языками: французским, английским, немецким, итальянским, греческим, латинским, а позднее освоил арабский, персидский и турецкий языки. В 1812 году после окончания Университета, вопреки воле семьи, Грибоедов записался в московский гусарский полк. Но пока набирался этот полк, война с Наполеоном закончилась. Карьере чиновника Александр Грибоедов решил предпочесть кавалерийскую службу. Однако и на военной службе его интерес к творчеству не ослабел. В 1814 году А.С. Грибоедов посылает в "Вестник Европы" свои первые статьи.

После окончания военной службы Александра Грибоедова зачисляют в Коллегию иностранных дел. Тогда же в Петербурге были напечатаны и поставлены его первые пьесы. В этот период Грибоедов знакомится с Пушкиным, Кюхельбекером, Чаадаевым. С февраля 1822 молодой писатель служит в Тифлисе. Здесь он продолжает работать над пьесой "Горе от ума".

После 5 лет пребывания в Иране и на Кавказе, Грибоедов, наконец, возвращается в Москву, а затем в Петербург. Но комедия «Горе от ума», завершенная автором летом 1824, была запрещена цензурой и в альманахе Булгарина были опубликованы только ее фрагменты. Однако в целях пропаганды своих идей, декабристы стали распространять "Горе от ума" в списках. Несмотря на скептическое отношение Грибоедова к военному заговору будущих декабристов, среди его друзей в этот период были Рылеев, Бестужев, Кюхельбекер, Одоевский. В мае 1825 Грибоедов по делам службы выехал на Кавказ, где и узнал о том, что 14 декабря восстание декабристов потерпело поражение.

В связи с делом о декабристах, Грибоедов был арестован; но доказать его участие в заговоре не удалось. В сентябре 1826 года Грибоедов вновь продолжил дипломатическую деятельность. В разгар русско-персидской войны ему поручают ведение отношений с Турцией и Ираном. В марте 1828 года он прибыл в Петербург, доставив выгодный для России Туркманчайский мирный договор. В переговорах с Аббас-мирзой и подписании этого договора Александр Сергеевич принимал непосредственное участие. Уступки России персы сделали против воли, и Грибоедов, справедливо гордясь успехом своей миссии, не скрывал опасений скорого возобновления войны.

В апреле 1828 года Грибоедов, пользовавшийся репутацией специалиста по персидским делам, был назначен полномочным послом в Иран. Несмотря на нежелание ехать в Персию, отказаться от назначения самого императора было невозможно. По пути к месту назначения Грибоедов провел несколько месяцев в Грузии, где в августе 1828, находясь в Тифлисе, женился на 16-ти летней княгине Нине Чавчавадзе (1812-1857). После окончания отпуска Александр Сергеевич отправляется в Тегеран к месту службы. Он рассчитывает приготовить там все к приезду молодой жены. Но 9 декабря 1828 г. супруги Грибоедовы виделись в последний раз.

Приехав в Тегеран, А.С. Грибоедов продолжил работу дипломата. Действуя в интересах России, он настойчиво требовал от персиян уплаты контрибуции. В роковой день 11 февраля 1829 года к дому российского посольства собралась разъяренная толпа. Фанатики бросились избивать русских. На следующий день обезображенное тело Грибоедова было найдено в гряде трупов.

Александр Сергеевич Грибоедов был похоронен (в соответствии с его пожеланием) в Тифлисе - у монастыря святого Давида. На могильной плите высечены слова его жены - Нины Грибоедовой: "Ум и дела твои бессмертны в памяти русской, но для чего пережила тебя любовь моя?".

200 лет со дня рождения Пётра Павловича Ершова



Автор знаменитой сказки «Конек–горбунок» П.П. Ершов родился в феврале 1815 года в селе Безруково Тобольской губернии. Отец его - чиновник часто переезжал по делам службы. Ершовы видели казачьи поселения, посещали места, где были еще свежи предания о временах Ермака и Пугачёва.

В 1824 году родители отправили Петра и его брата Николая в Тобольск учиться. Мальчики жили в купеческой семье у родственников матери, а когда окончили гимназию, отец по службе перевёлся в Петербург. Братья поступили в Петербургский университет.

В 1831—1835 годах Петр Ершов учился на философско-юридическом отделении Университета. В студенческие годы он сблизился с профессором русской словесности Петром Плетневым, познакомился с Жуковским и Пушкиным. На их суд девятнадцатилетний студент отдал свое первое произведение — сказку «Конек-горбунок», прочитав которую Пушкин сказал начинающему поэту: «Теперь этот род сочинений можно мне и оставить».

Профессор Плетнёв во время одной из лекций с университетской кафедры прочитал своим студентам отрывок из «Конька-горбунка» и представил изумленным слушателям автора этой чудесной сказки — их сокурсника Петра Ершова, сидевшего тут же в аудитории.

Вернувшись на родину после окончания Петербургского университета летом 1836 года, Ершов стал работать учителем в Тобольской гимназии. Через несколько лет он получил должность инспектора, а затем и директора гимназии и дирекции училищ Тобольской губернии. (Одним из учеников П.П. Ершова был будущий химик Дмитрий Менделеев).

Петр Ершов был инициатором создания любительского гимназического театра. В нем он занимался режиссурой, написал несколько пьес: «Сельский праздник», «Суворов и станционный смотритель», комическую оперу «Якутские божки», «Черепослов».

Кроме «Конька-горбунка» Ершов написал еще несколько десятков стихотворений. Они были напечатаны в «Библиотеке для чтения» и в «Современнике».

Умер П.Ершов в 1869 году. Похоронен в Тобольске.

В честь П. П. Ершова в его родном городе Тобольске названа улица, а также установлен памятник.

Сенсационное литературоведение

Большинство учёных признаёт «Конька-Горбунка» произведением П.П.Ершова, ссылаясь на свидетельства, как современников, так и самого писателя. Но с 1990-х годов в печати появляются и другие версии в духе так называемого «сенсационного литературоведения», приписывающих «Конька» А.С. Пушкину (Александр Лацис, Владимир Козаровецкий, Вадим Перельмутер). С точки зрения этих специалистов, якобы, текст первого издания «Конька-Горбунка» написал Пушкин, а потом «подарил» авторство Ершову, осуществив, таким образом, литературную мистификацию. Поводом для сокрытия авторства стало желание Пушкина избежать строгостей цензуры, а также получить заработок, о котором не знала бы жена. В последнее время с поддержкой этой версии выступили и лингвисты Л. Л. и Р. Ф. Касаткины, усмотревшие в «Коньке-Горбунке» отражение знакомых Пушкину (но не Ершову) псковских диалектизмов. Ершову в этой версии принадлежит только поздняя переработка изданий 1856 и 1861 г.

Данная версия основаны также на том факте, что П.П. Ершов создал своё самое выдающееся произведение в 19 лет, а потом не написал ничего с ним сопоставимого.

Некоторые издательства (например, М.: Казаров, 2011), издавая книгу «Конек-Горбунок», автором ее указывают А. С. Пушкина.



АНТОН ПАВЛОВИЧ ЧЕХОВ



Цитаты из произведений А.П.Чехова

Краткость - сестра таланта.

Кто не может взять лаской, тот не сможет взять строгостью.

Национальной науки нет, как нет национальной таблицы умножения.

Там хорошо, где нас нет: в прошлом нас уже нет, и оно кажется прекрасным.

Тот, кому чужда жизнь, кто неспособен к ней, тому ничего больше не остается, как стать чиновником.

155 лет назад родился еще один великий русский писатель и драматург Антон Павлович Чехов. Он появился на свет 29 января 1860 года в Таганроге в семье небогатого купца. Будущий писатель с детства привык трудиться – еще ребенком он помогал отцу в бакалейной лавке. В 8 лет Антоша поступил в гимназию, а в 16 - остался в Таганроге один, так как, разорившийся отец вместе с семьей уехал в Москву.

Юноша продолжал учиться в гимназии, зарабатывая на жизнь репетиторством. Еще в гимназии А.Чехов обнаружил в себе писательские устремления, когда сочинял статьи для гимназического рукописного журнала. 1879 году окончив гимназию, Чехов переехал к семье в Москву и поступил там на медицинский факультет Университета. Получив звание уездного врача, некоторое время будущий писатель занимался врачебной практикой.

Однако еще студентом, под псевдонимами Антоша Чехонте, Антоша, Человек без селезенки, Брат моего брата и др. Чехов начал печатать небольшие рассказы в московских и петербургских юмористических изданиях. Затем Антон Павлович стал сотрудником ежемесячных журналов "Северный Вестник" и "Русская Мысль". В 1885-1887 годах, по словам писателя, совершился переход от "мелкой" работы к "труду обдуманному" - начинается вторжение в "область серьеза".

В начале 90-ых годов А.П. Чехов совершил поездку на Сахалин, путешествие по Европе. В это же время его рассказы «Мужик», «Палата № 6» и др. были переведены на французский и итальянский языки. К писателю пришло признание не только на Родине, но и в Европе.

В 1892 году Чехов купил имение Мелихово, в 13 верстах от станции Лопасня (ныне г. Чехов). Там он помогал местным крестьянам как доктор, строил школы для крестьянских детей, работал врачом во время эпидемии холеры, участвовал во всеобщей переписи населения 1897 года.

В 1896 году состоялась премьера его знаменитой пьесы "Чайка". Но на сцене петербургского Александринского театра, она потерпела провал. Зато с декабря 1898 "Чайка" с триумфом начала идти на сцене Московского художественного театра и стала его эмблемой. Новаторство в драматургии поставило Чехова на особое место и в этом жанре литературы.

В 1898 году в связи с ухудшением здоровья Чехов перебрался из Мелихова в Ялту. Здесь он встречался с Львом Толстым, Максимом Горьким, Иваном Буниным и Александром Куприным. Последние годы писатель постоянно жил в своей усадьбе под Ялтой, лишь изредка приезжая в Москву. В 1900 году Чехов был избран в число почетных академиков Петербургской Академии Наук по разряду изящной словесности. Но в 1902 году вместе с писателем В.Г.Короленко он отказался от этого звания в знак протеста против отмены Николаем II избрания М. Горького почетным академиком.

1903 году Чехов последний раз был в Петербурге. Умер писатель от чахотки 15 июля 1904 года на немецком курорте. Тело Чехова было доставлено в Москву. Прощание состоялось в здании МХТ. Похоронен Антон Павлович Чехов на Новодевичьем кладбище.

Книги А.П. Чехова издаются во всем мире. Его пьесы занимают важное место в репертуаре как российских, так и зарубежных театров. Среди его произведений есть и рассказы для детей:

«Кашпанка», «Белолобый», «День за городом», «Гриша», «Ванька», «Детвора», «Беглец», «Репетитор», «Зиночка»...



125 лет со дня рождения поэта Бориса Леонидовича Пастернака



Борис Пастернак... Его после смерти называли «Гамлет XX века», «Рыцарь русской поэзии», «Заложник вечности», «Неуставный классик», «Лучезарная душа»...

Поэт родился 29 января (10 февраля) 1890 года в Москве. Отец его – известный художник Леонид Пастернак, мать – одаренная пианистка. Борис Пастернак мог стать художником (под влиянием отца), музыкантом (его благословлял Скрябин), ученым-философом (Борис Леонидович учился в университете города Марбурга), но стал поэтом.

Окончательный поворот к поэтическому творчеству состоялся в 1912 году: «Я основательно занялся стихописанием. Днем и ночью и когда придется я писал о море, о рассвете, о летнем доме, о каменном угле Гарца», – вспоминал Пастернак в автобиографической повести «Охранная грамота». А вот еще одно важное признание:

*Во всем мне хочется дойти
До самой сути,
В работе, в поисках пути,
В сердечной смуте.*

*До сущности протекших дней,
До их причины,
До оснований, до корней,
До сердцевины.*

В 1913 году вышел первый поэтический сборник поэта «Близнец в тучах». За ассоциативные образы и парадоксальные метафоры начинающего поэта обвинили в «нерусской лексике». Не избежал Пастернак и влияния модного в начале XX века футуризма, особенно после знакомства с Маяковским. Но в дальнейшем пути Пастернака и Маяковского разошлись. Марина Цветаева отмечала: «Пастернак – чара. Маяковский – явь. От Пастернака думается. От Маяковского делается...» В декабре 1916 года вышла книга Бориса Пастернака «Поверх барьеров», в которой он отказался от «романтической манеры».

Родители Б.Л.Пастернака и его сёстры в 1921 году покидают советскую Россию и обосновываются в Берлине. Начинается активная переписка поэта с родными и русскими эмиграционными кругами. В 1922 году Борис Пастернак женится на художнице Евгении Лурье. У супругов появляется сын Евгений.

Книга «Сестра моя жизнь», выйдя из печати в 1922 году, делает Бориса Пастернака знаменитым. Многие стихи из этой книги еще до ее издания ходили в списках. Как отмечал Брюсов: «Молодые поэты знали наизусть стихи Пастернака, еще нигде не появившиеся в печати, и ему подражали полнее, чем Маяковскому».

Затем последовали повесть «Детство Люверс», сборник «Темы и вариации», поэмы «Высокая болезнь», «Спекторский». В 1931 году вышла «Охранная грамота», в 1932 – «Второе рождение». С конца 20-х до начала 30-х годов приходится короткий период официального советского признания творчества Пастернака. Но от поэта ждали верноподданнического служения, а он этого не понимал – а вернее, не хотел понимать. «Он слышал звуки, неуловимые для других, – отмечал Илья Эренбург, – слышал, как бьется сердце и как растет трава, но поступи века так и не расслышал...»

Прервав первый брак, в 1932 году Б.Л.Пастернак женится на Зинаиде Нейгауз. У них рождается второй сын - Леонид. Рискуюя собственным благополучием, в 1935 году Б.Л. Пастернак заступает за мужа и сына Ахматовой, а в 1937 г. вновь проявляет гражданское мужество — отказываясь подписать письмо с одобрением расстрела Тухачевского, посещает дома репрессированных друзей, денежно помогает многим людям, в том числе дочери Марины Цветаевой.

Такое поведение поэта было воспринято как вызов власти. Бориса Леонидовича перестали печатать. (Лишь в 1943 году вышла книга стихов «На ранних поездах», а летом 45-го – «Избранные стихи и поэмы»). Однако весь тираж «Избранного» был уничтожен). На долю поэта остались лишь переводы. А ведь надо было как-то жить, обеспечивать семью. В этот период Пастернак создает ставшие классическими переводы трагедий Шекспира, «Фауста» Гёте, «Марии Стюарт» Ф. Шиллера.

В начале 1946 года Борис Пастернак, по его словам, приступает к «большой прозе» - пишет роман «Доктор Живаго». Роман попадает за границу. В октябре 1958 года русскому поэту Борису Пастернаку присуждают Нобелевскую премию. В ответ на это на родине начинается откровенная травля: как он посмел отправить рукопись на враждебный Запад?

*Я пропал, как зверь в загоне.
Где-то люди, воля, свет,
А за мною шум погони,
Мне наружу хода нет...*

*Но и так, почти у гроба,
Верю я, придет пора -
Силу подлости и злобы
Одолеет дух добра.*

Травля поэта привела к его скоротечной болезни, и кончине 30 мая 1960 года.

В 1988 году «Доктор Живаго» впервые был напечатан в СССР. В 1989 году диплом и медаль Нобелевского лауреата были вручены в Стокгольме сыну поэта — Евгению Пастернаку.

Прочитайте детям стихотворение Бориса Пастернака «Карусель»

*Листья кленов шелестели,
Был чудесный летний день.
Летним утром из постели
Никому вставать не лень.*

*Бутербродов насовали,
Яблок, хлеба каравай.
Только станцию назвали,
Сразу тронулся трамвай.*

*У заставы пересели
Всей ватагой на другой.
В отдаленье карусели
Забелели за рекой.*

*За оврагом на площадке
Флаги, игры для ребят,
Деревянные лошадки
Скачут, пыли не клубят.*

*Черногривых, длиннохвостых
Челки, гривы и хвосты
С полу подняло на воздух,
Опускает с высоты.*

*С каждым кругом тише, тише,
Тише, тише, тише, стоп.
Эти вихри скрыты в крыше,
Посредине крыши - столб.
Погружая в день бездонный
Кудри, гривы, кружева,
Тонут кони, и фестоны,
И колясок кузова.
И навстречу каруселям
Мчатся, на руки берут
Зараженные весельем
Слева роца, справа пруд.
С перепутья к этим прутьям
Поворот довольно крут,
Детям радость, встретим - крутим,
Слева - роца, справа - пруд.
Пропадут - и снова целы,
Пронесутся - снова тут,
То и дело, то и дело
Слева роца, справа пруд.
Эти вихри скрыты в крыше,
Посредине крыши - столб.
С каждым кругом тише, тише,
Тише, тише, тише, стоп!*

Приглашение к сотворчеству

Мы - любители-журналисты и издатели журнала «Наш любимый детский сад» приглашаем педагогов нашего садика, детей и их родителей принять участие в создании очередных номеров данного журнала. Присылайте интересные стихи, рассказы, рисунки, фотографии (свои и не только), высказывания ваших детей... и мы с удовольствием их опубликуем на страницах журнала. Вот недавно в интернете мне на глаза попались забавные стихи и фотографии. Посмотрите, почитайте... и Вы тоже, наверняка, улыбнетесь.

*Говорят я — мамин хвостик,
Мне без мамы — никуда!
Ну скажите, разве можно,
Без меня прожить полдня?*

*С мамой рядом я на кухне,
Вместе ходим по делам,
И вдвоём с ней смотрим мультик,
Делим грушу пополам!*

*Если вдруг я заиграюсь,
А мамули рядом нет,
Я, конечно, испугаюсь
И бегу быстрее к ней!*

*Хвостик мамин я любимый,
Мама тоже без меня
Жить не может ни минуты
Без любимого хвоста!*

Автор: <http://www.inpearls.ru/author/24473>

Любовь Алейникова

- Бабушка, а у тебя компьютер в детстве был?
- Нет
- А DVD?
- Нет!
- А сотовый?
- Нет
- Баб, а ты динозавров видела!?



Сайт: <http://www.diets.ru/post/1227175/>

Молодая поэтесса нашего детского сада – воспитанница 8 подготовительной группы Агаркова Сонечка

Жила-была принцесса
По имени Ванесса
Пошла она гулять -
С подружками играть,
Нашла же апельсин.
Апельсин не простой,
Апельсин - золотой.

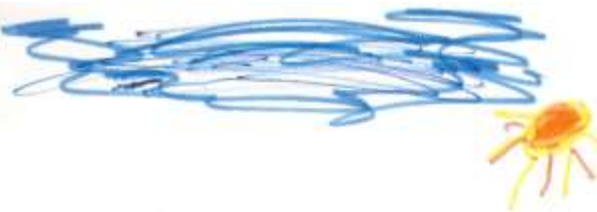

Сочиняю я стихи

Раз, два, три!

Вот уже стих готов!

Пятьдесят —

Конец стихов!

СОНЯ

А вот эту забавную фотографию мы сделали в своем собственном детском саду. Группа младших стульчиков выходит на прогулку.



Соня, удачи тебе в твоём творчестве и ждём новых стихов!!!

ДЕТСКАЯ СТРАНИЧКА

Соедини точки по числам, раскрась картинку

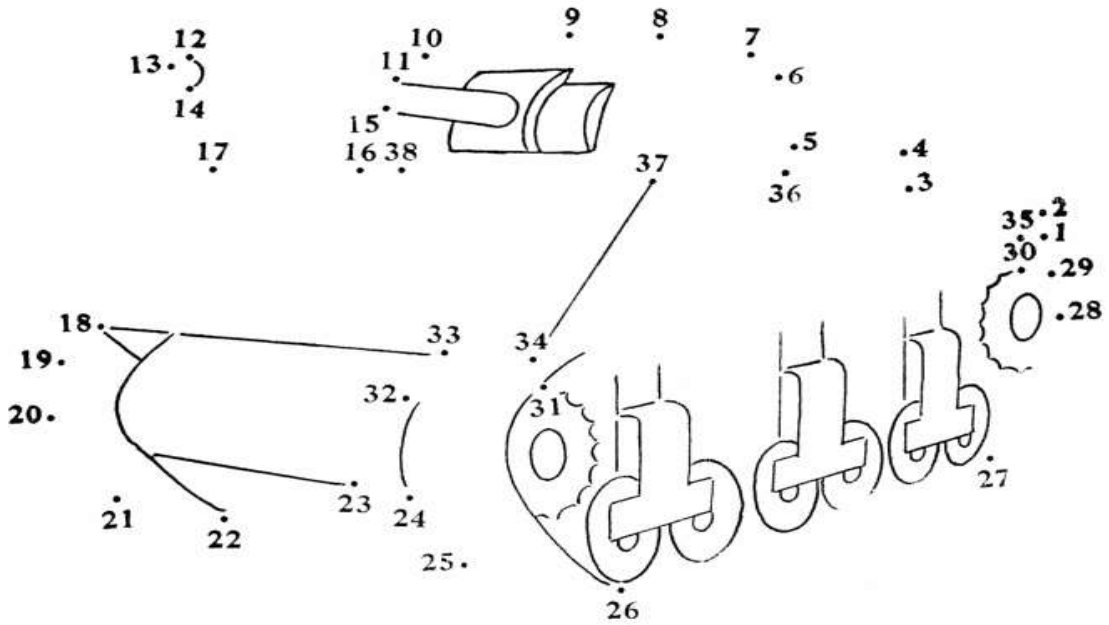

Прочитайте, объясните и разучите с ребёнком пословицы про армию

Как Армия сильна, так непобедима наша страна.

Флот – Родины оплот.

Военная наука – не мука. .

За край родной иди бесстрашно в бой.

Моряки не любят рассуждать – они любят побеждать.

Отгадай загадки, соедини с отгадками

Моряком ты можешь стать,
Чтоб границу охранять
И служить не на земле,
А на военном ...

Кто, ребята, на границе
Нашу землю стережет,
Чтоб работать и учиться
Мог спокойно наш народ?

Стоят три старушки:
Вздохнут они да охнут,
Вблизи все люди плохнут.

У какой птицы звезды
на крыльях?

